

designed for

delta80 bravo400s ninja

La gamma di ricevitori GPS Arag è abilitata ad usare sia la costellazione GPS che quella GLONASS, così da aumentare il numero di satelliti in uso per il calcolo della posizione e quindi garantire una misura affidabile della posizione anche in condizioni difficili ed in presenza di ostacoli (alberi, case, ponti, ecc.)

Arag range of GPS receivers can rely on both GPS and GLONASS systems, thereby increasing the number of satellites used for calculating the position and enhancing reliability even under difficult conditions and in the presence of obstacles (trees, houses, bridges, etc.)

La gama de receptores GPS Arag está habilitada para ser usada como constelación GPS o como GLONASS, para aumentar el número de satélites en uso para el cálculo de la posición y de esta manera garantizar una medición confiable de la posición, incluso en condiciones difíciles y con obstáculos (árboles, casas, puentes, etc.)



Principali caratteristiche

- Tecnologia **GL1DE** per ridurre le deviazioni rapide della traiettoria e incrementare la precisione tra passata e passata dove non è presente il segnale DGPS
- Calcolo della posizione integrando le misure dei segnali GPS, GLONASS, GALILEO e BEIDOU.
- Compatibile con segnali di correzione gratuiti **SBAS** (Egnos, WAAS, MSAS, ecc..)
- LED per stato funzionamento: alimentazione, posizione disponibile, correzione differenziale disponibile
- Aggiornamento della posizione 10 volte al secondo (10Hz)
- Magneti di fissaggio integrati nel ricevitore
- Preconfigurato per la connessione ai monitor di guida ARAG
- Segnale di velocità di avanzamento del mezzo per collegamento ad altri dispositivi (cablaggio opzionale)
- La versione Smart-6, a doppia frequenza (L1/L2), permette di acquistare un ricevitore al top di gamma con un piccolo investimento, e, in un secondo momento, aggiornarlo fino a raggiungere i massimi livelli di precisione

Main features

- **GL1DE** technology to reduce fast path deviations and increase pass-to-pass accuracy where DGPS signal is not available
- Position calculation integrates GPS, GLONASS, GALILEO and BEIDOU.
- Compatible with **SBAS** free correction signals (Egnos, WAAS, MSAS, etc.)
- Operating status LED: power supply, available position, available differential correction
- Position updated 10 times per second (10 Hz)
- Mounting magnets built in the receiver
- Preset for connection to ARAG guidance monitors
- Vehicle forward speed signal for connection to other devices (optional harness)
- The Smart-6 version, with double frequency (L1/L2), is an affordable, yet top-class receiver which can be upgraded at a later time to top accuracy levels

Características principales

- Tecnologia **GL1DE** para reducir las desviaciones rápidas de trayectoria e incrementar la precisión entre pasadas donde no hay señal DGPS
- Cálculo de la posición integrando las medidas de las señales GPS, GLONASS, GALILEO y BEIDOU.
- Compatible con señales de corrección gratuitas **SBAS** (Egnos, WAAS, MSAS, etc.)
- LED para estado de funcionamiento: alimentación, posición disponible, corrección diferencial disponible
- Actualización de la posición 10 veces por segundo (10 Hz).
- Imanes de fijación integrados en el receptor
- Preconfigurado para la conexión a los monitores de conducción ARAG
- Señal de velocidad de avance del medio mediante conexión a otros dispositivos (cableado opcional)
- La versión Smart-6, de doble frecuencia (L1/L2), permite adquirir el mejor receptor de la gama con una pequeña inversión y en otro momento, se lo puede actualizar hasta alcanzar los niveles máximos de precisión

- Disponibile con **inclinometro integrato**, per compensare gli errori di misura dovuti all'inclinazione del terreno, che su forti pendenze può raggiungere anche 2 metri (Fig. 1).

- Available with **built-in inclinometer**, to set off any measurement errors due to ground inclination - even 2 m on steep slopes (Fig. 1).

- Disponible con **inclinómetro integrado**, para compensar los errores de medición debidos a la inclinación del terreno, que en pendientes pronunciadas puede alcanzar incluso 2 metros (Fig. 1).

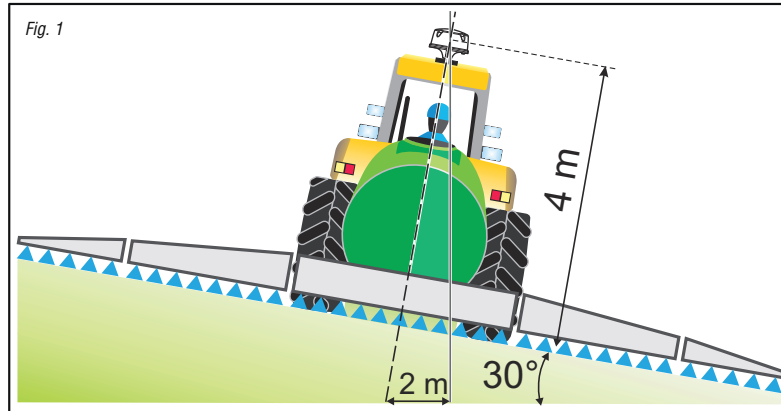

COD. / CODE / CÓD.		467 01620	467 01616	467 01619	467 01617	467 01618	467 01615
Modello / Model / Modelo >		AgStar	Smart 6T	Smart 6T	Smart 6L	Smart 6L Terrastar	Smart 6L RTK
Costellazioni di satelliti tracciabili <i>(vedi il glossario a fine catalogo)</i> Traceable satellite constellations <i>(see core glossary at the end of the catalogue)</i> Constelación de satélites rastreables <i>(ver el glosario al final del catalogo)</i>	GPS	L1	L1	L1+L2	L1+L2	L1+L2	L1+L2
	Glonass	L1	L1	L1+L2	L1+L2	L1+L2	L1+L2
Aggiornabile / Upgradable / Puede ser actualizado	Galileo	---	E1	E1	E1	E1	E1
	Beidou	---	B1	B1	B1	B1	B1
Correzioni differenziali Differential corrections Correcciones diferenciales	SBAS	✓	✓	✓	✓	✓	✓
	Terrastar-C *	---	---	---	Aggiornabile Upgradable Puede ser actualizado	✓	✓
	RTK	---	Aggiornabile Upgradable Puede ser actualizado	Aggiornabile Upgradable Puede ser actualizado	Aggiornabile Upgradable Puede ser actualizado	Aggiornabile Upgradable Puede ser actualizado	✓
Predisposto per il collegamento alla guida automatica ARAG Preset for connection to ARAG automatic driving system Predisposto para la conexión a la conducción automática ARAG		---	---	✓	✓	✓	✓
Consigliato per la gestione della chiusura automatica delle sezioni Recommended for automatic boom section closing Se aconseja su uso en la gestión del cierre automático de las secciones		---	---	✓	✓	✓	✓
Inclinometro Inclinometer Inclinómetro		---	✓	✓	---	---	---
Precisione tra due passate (RMS)** Pass to pass accuracy (RMS)** Precisión entre dos pasadas (RMS)**		28 cm	28 cm	18 cm	18 cm	4 cm	2 cm
Accuratezza Posizione orizzontale (RMS)** Horizontal position accuracy (RMS)** Cuidado Posición horizontal (RMS)**		1,5 m	1,5 m	1,5 m	1,5 m	4 cm	2 cm

Cavo di collegamento da ordinare separatamente.

Connection cable to be ordered separately.

Cable de conexión para pedir por separado.

* Servizio in abbonamento, da acquistare separatamente
(maggiori informazioni su: www.terrastar.net).

* Service subscription required, to be purchased separately
(more information available at: www.terrastar.net).

* Servicio de abono, para adquirir por separado (mayores
informaciones en: www.terrastar.net).

** Prestazioni soggette a caratteristiche specifiche del sistema satellitare, presenza segnale SBAS, condizioni della ionosfera e della troposfera, geometria dei satelliti, lunghezza della linea di base, riflessioni del segnale, fonti di disturbo, degradazione operativa intenzionale.

** Performance depends on specific conditions of the satellite system, SBAS signal presence, ionosphere and troposphere conditions, satellite geometry, baseline length, signal reflection, noise, intentionally degraded operation.

** Prestaciones sujetas a características específicas del sistema satelital, presencia señal SBAS, condiciones de la ionosfera y de la troposfera, geometría de los satélites, longitud de la línea de base, reflexiones de la señal, fuentes de interferencia, degradación operativa intencional.

Glossario nell'appendice tecnica.

Glossary included in technical appendix.

Glosario en el apéndice técnico.